



Team: LEAVE (Living Past 2021-II)

# ONTSNAPPEN UIT ZUILEN

“BRINGING THE HISTORY  
OF ZUILEN ALIVE”

# OVERZICHT

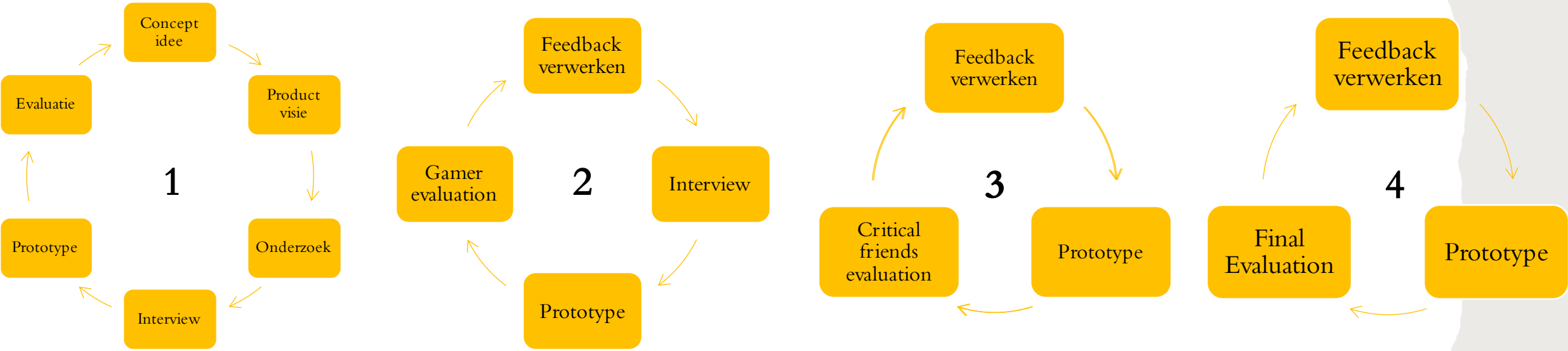

# EERSTE DESIGN CYCLE

- Bestaande literatuur en applicaties
- Verhaallijnen
- Interview Wim van Scharenburg
  - Thema
  - Doelgroep
  - Duur
- Werkspoor

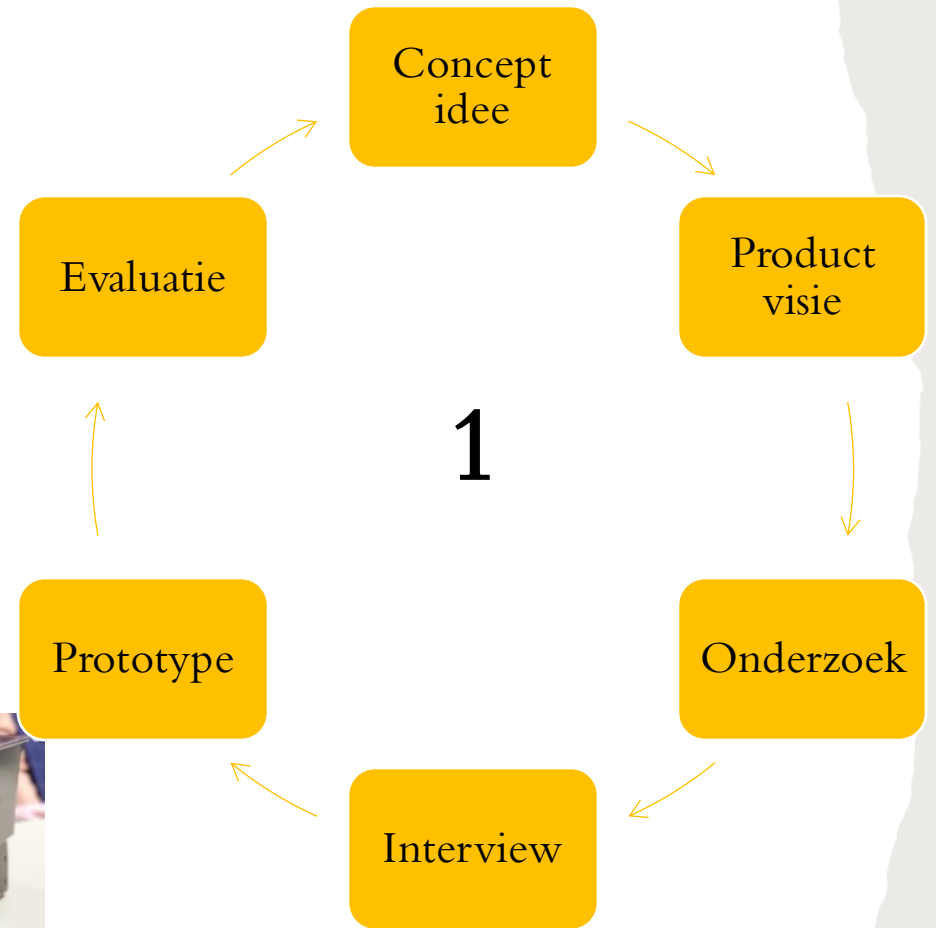

# EERSTE DESIGN CYCLE

- Requirements opstellen
- Lo-fi prototype maken

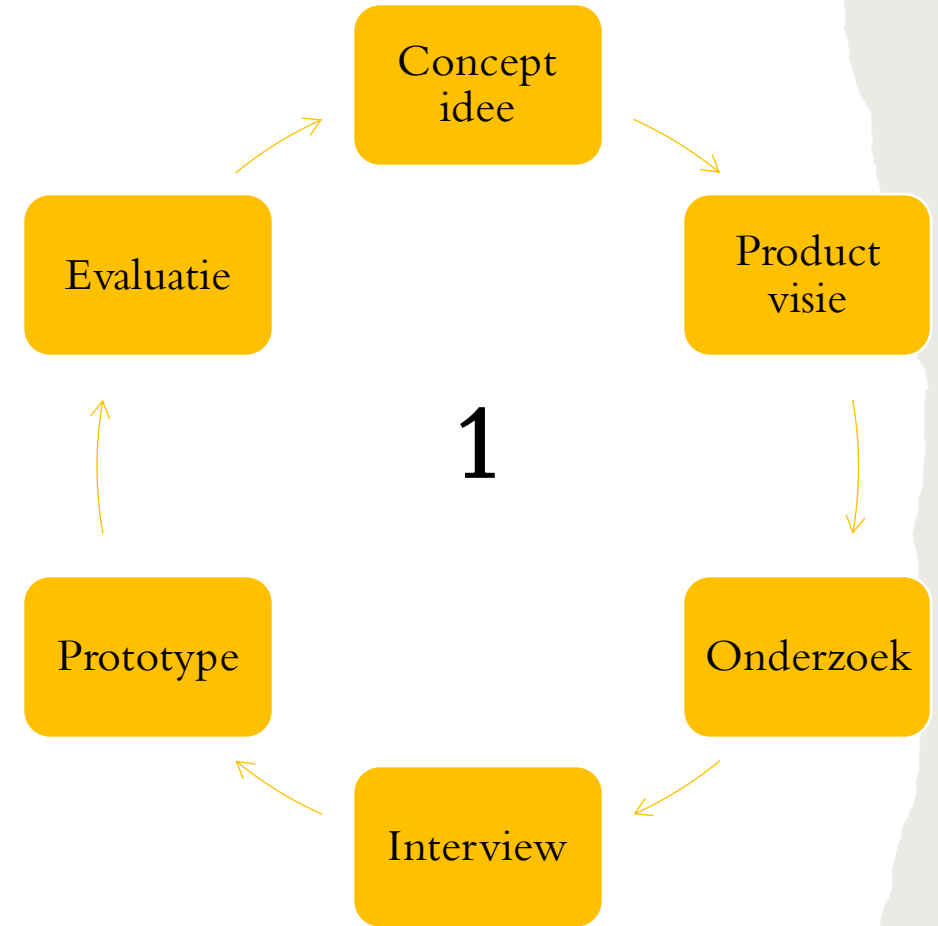
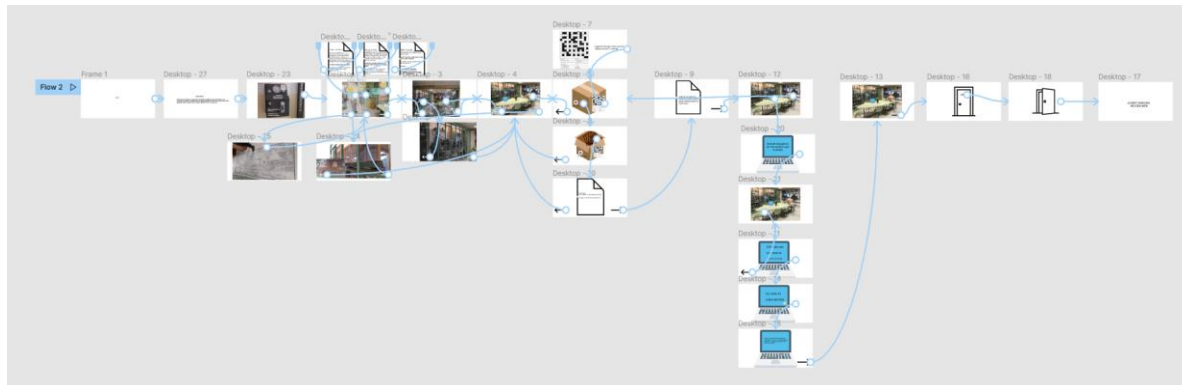

# TWEEDE DESIGN CYCLE

- Feedback verwerken
- Interview Alice Veldkamp
  - Evaluatie methode
  - Leerdoelen opstellen
- Leer meer over het bedrijf Werkspoor
- Leer meer over de gespecialiseerde training en educatie in Werkspoor
- Leer meer over verhalen van oud-Werknemers van Werkspoor

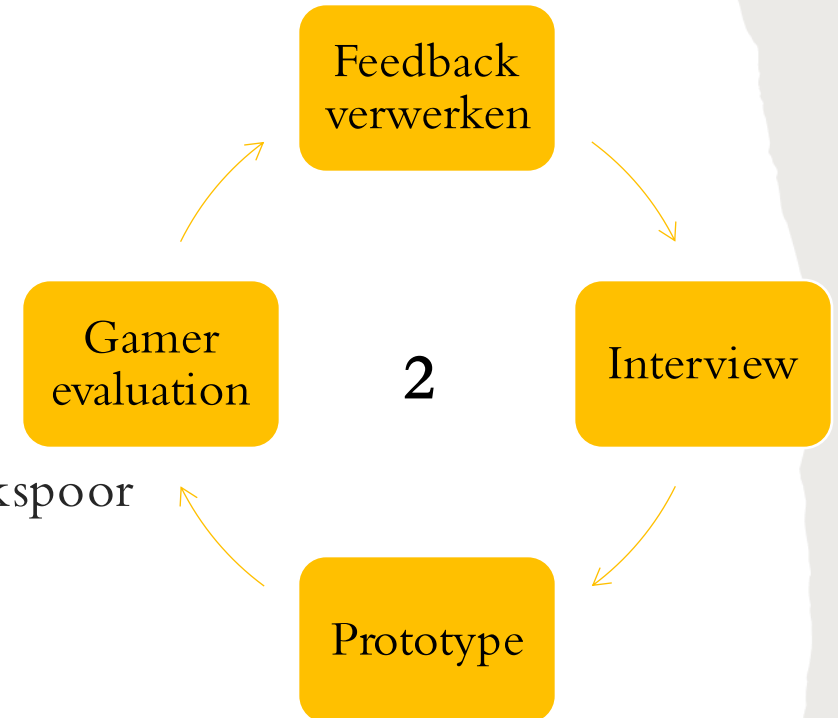

# TWEEDE DESIGN CYCLE

- Puzzel flow
- Papieren prototypes

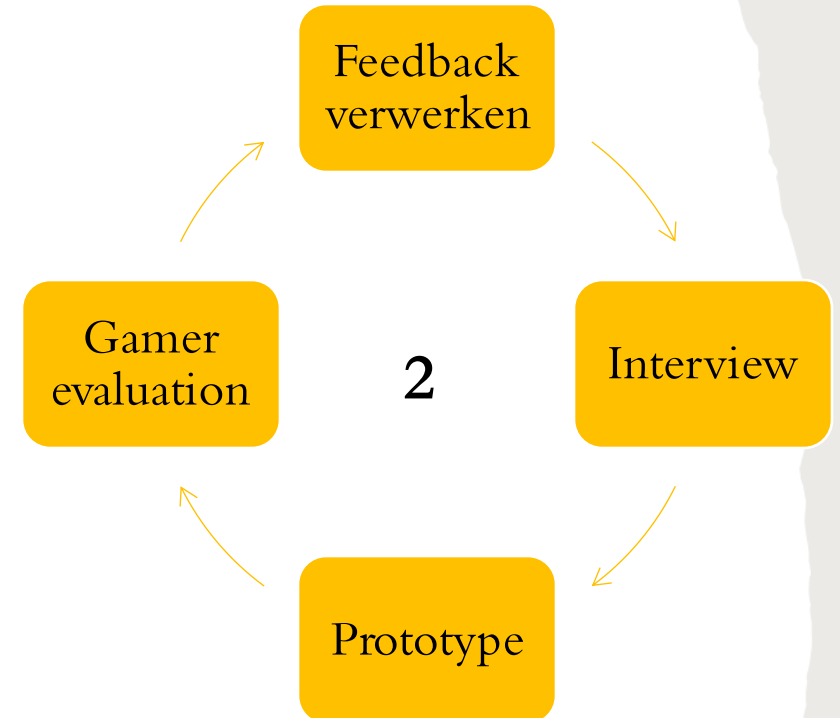
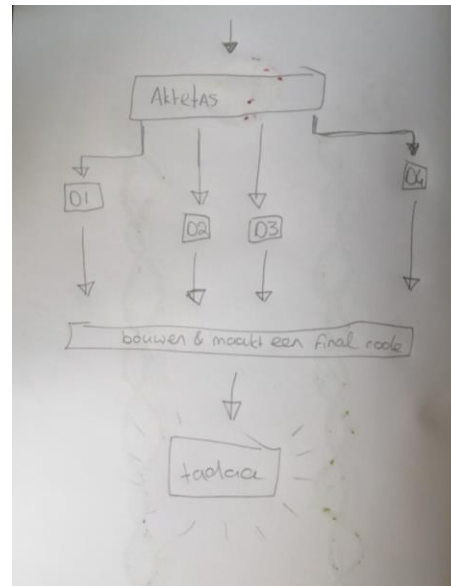
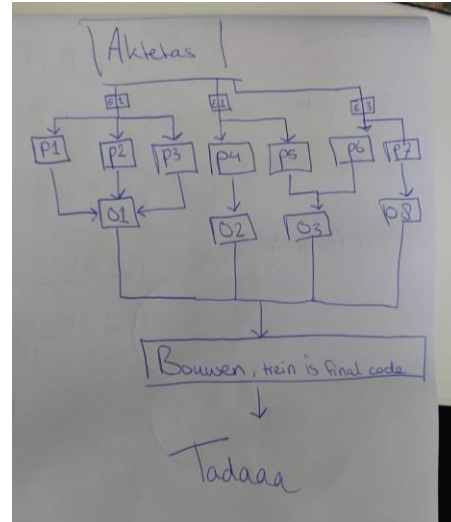
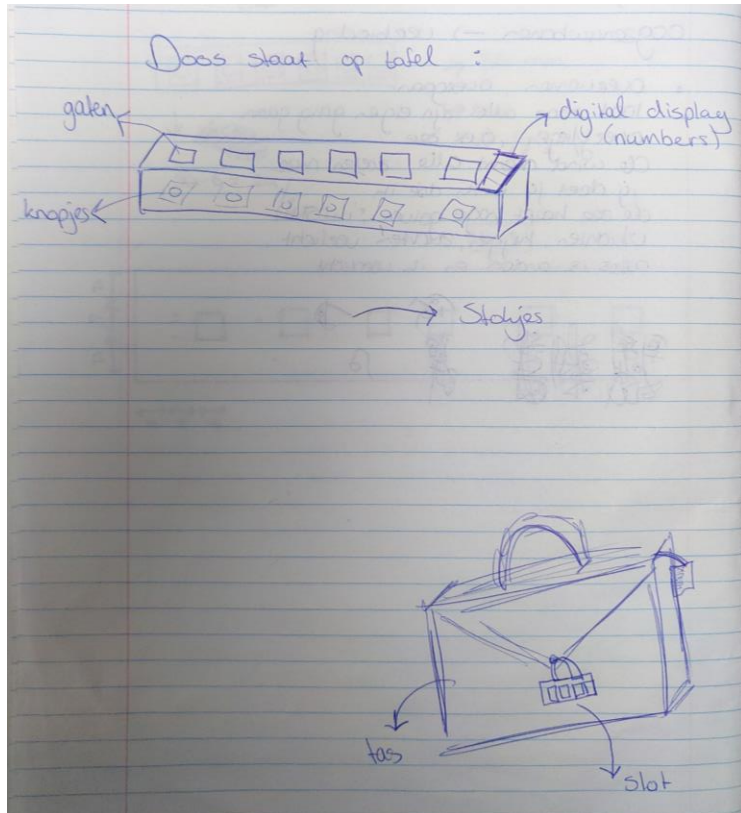

# DERDE DESIGN CYCLE

- Feedback verwerken
- Uitbreiden en aanpassen
- Verhaallijn

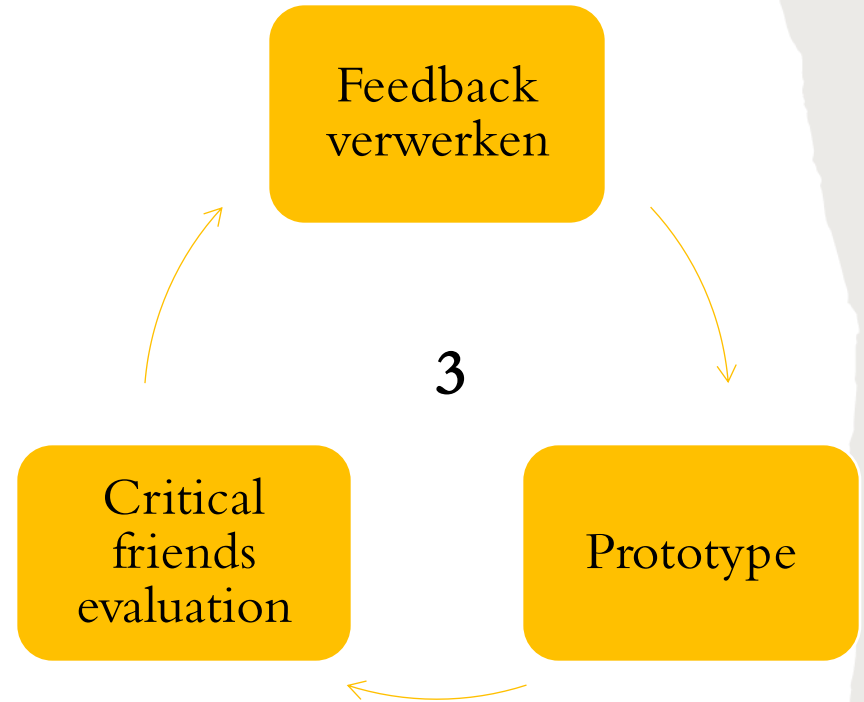
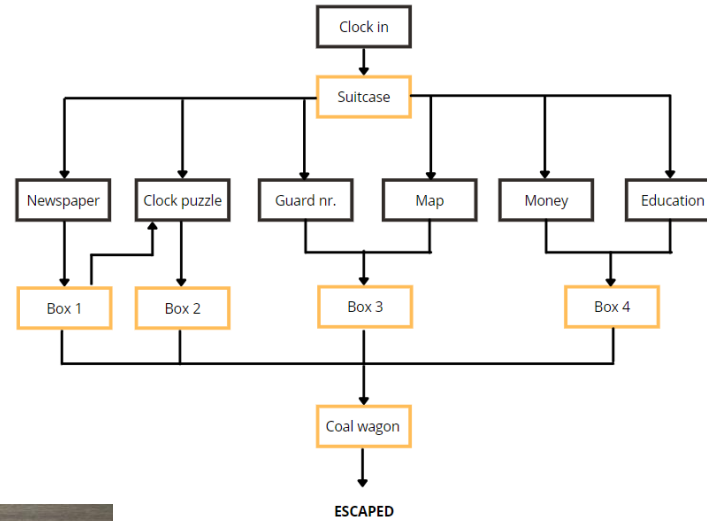



# VIERDE DESIGN CYCLE

- Details toevoegen
  - Medewerker
  - Kolenwagen
- Puzzels afmaken
- Final evaluation

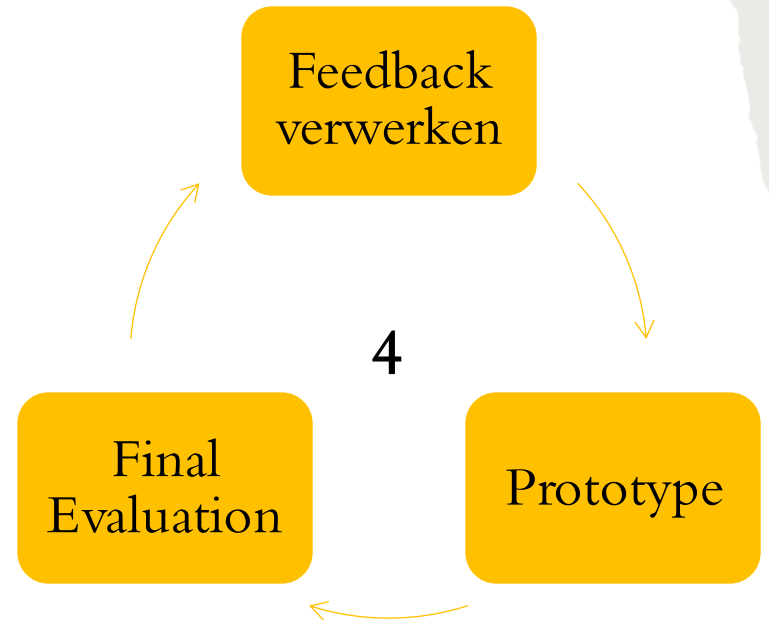

# VIERDE DESIGN CYCLE

## WERKSPOOR HEEFT HET DRUK

(van onzen correspondent.)

werkspoor courant 4 september

Hard gewerkt wordt er in de wagon- en bruggenfabriek N.V. Werkspoor bij Utrecht. Over enkele maanden hoort men 4000 kolenwagens gereed te hebben. Hier moet vanaf getrokken worden de hoeveelheid die voorts nog in uitvoering zijn: 3000 gesloten goederenwagens en 200 autobussen voor de Spoorwegen. En den bouw van 140 elektrische treinstellen en 100 tramwagens.

Sinds de bevrjding werd er reeds zeer veel herstelwerk verricht. 4 Diesel-electrische treinstellen moeten ook nog gereviseerd en dan is het voornaamste reparatiewerk achter den rug. Met materiaal door de Nederlandsche industrie geproduceerd en aangevuld door uit België geïmporteerde producten, heeft Werkspoor reeds een nieuw materieel afgeleverd: 300 kolenwagens, 50 opleggerbussen en 200 laadkisten- en wagens. Er is dus handen vol werk voor het personeel van de fabriek.

van ons werk.

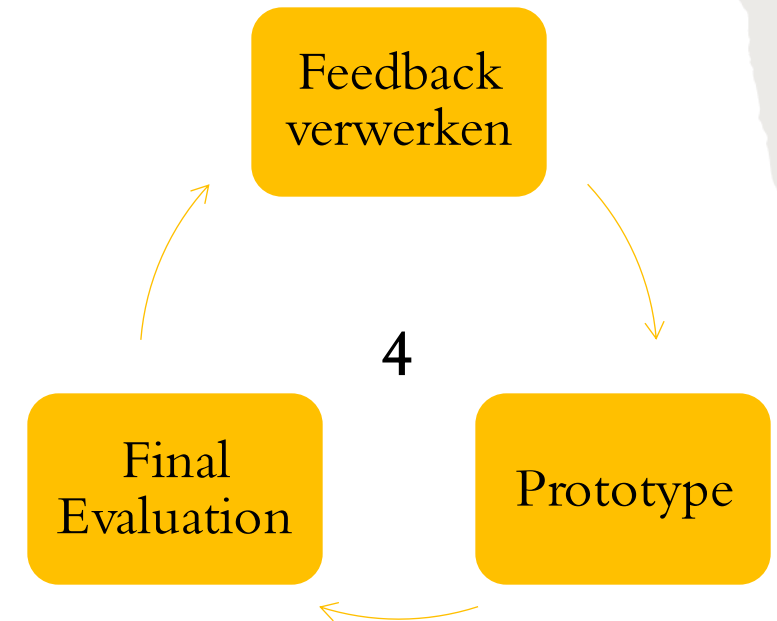

# VIERDE DESIGN CYCLE

- Details toevoegen
  - Medewerker
  - Kolenwagen
- Puzzels afmaken
- Final evaluation

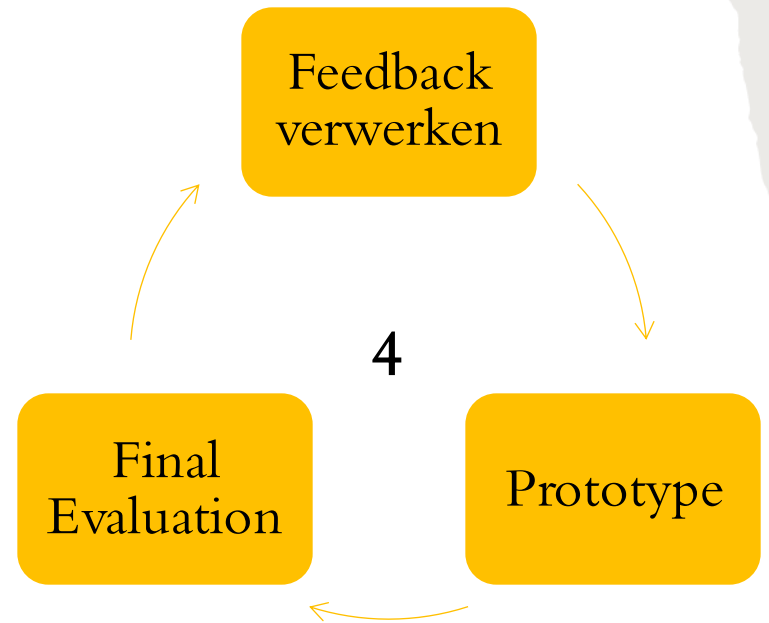

# VIERDE DESIGN CYCLE



DIT IS WAAR *LIVING PASTS* EINDIGDE...

... maar wij niet!

# HUIDIG PROJECT

- Puzzel flow veranderen
- Toevoegen van details
- Veranderen van materialen

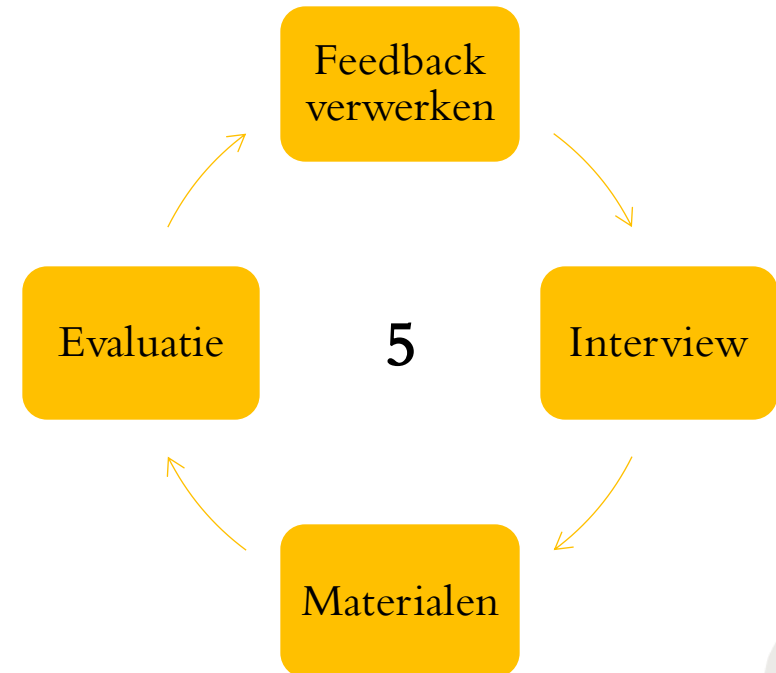
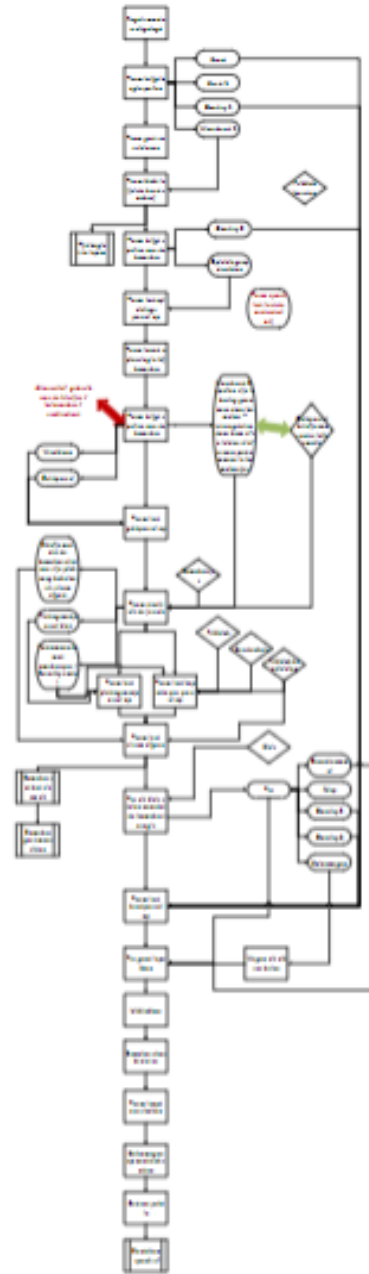
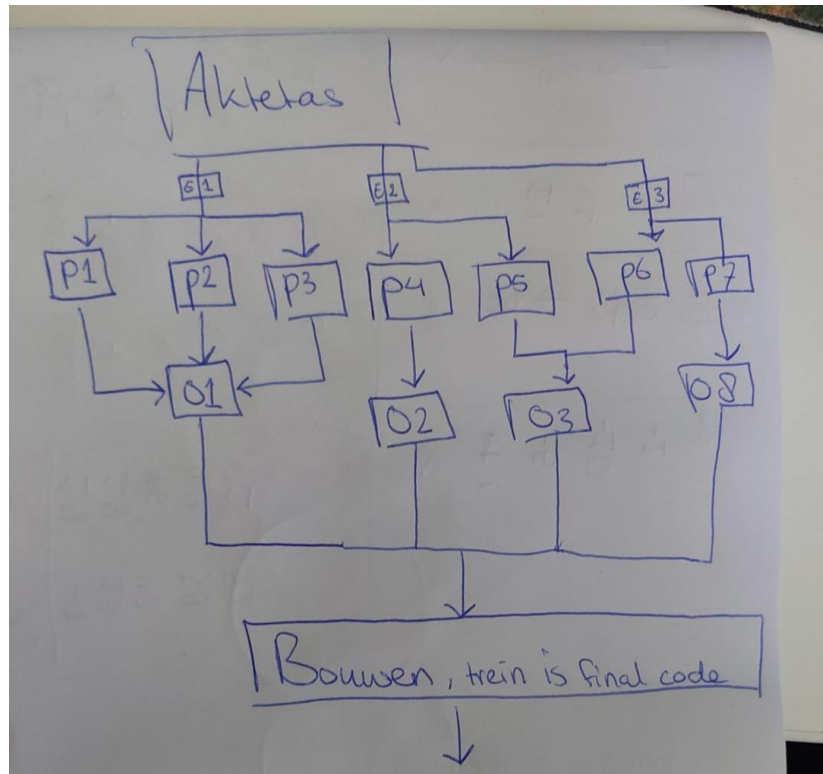

# HUIDIG PROJECT

- Puzzel flow veranderen
- Toevoegen van details
- Veranderen van materialen

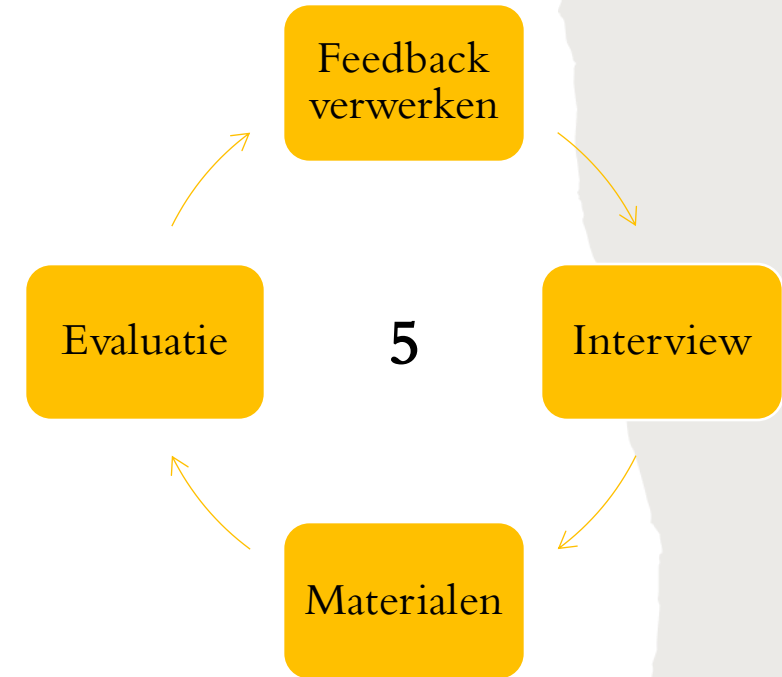
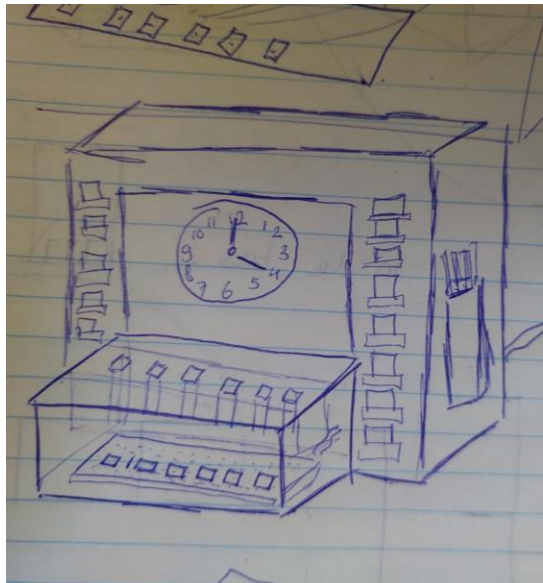

# HUIDIG PROJECT

- Puzzel flow veranderen
- Toevoegen van details
- Veranderen van materialen

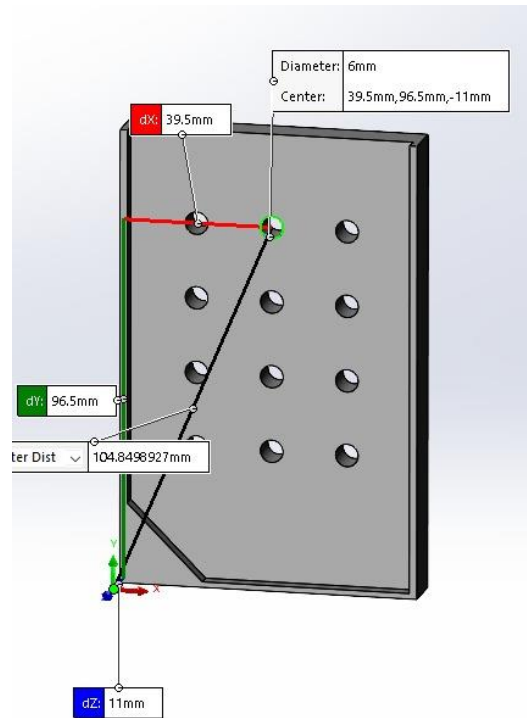



ZIJN ER VRAGEN?

## AAN DE SLAG!

1. *Individueel*: bedenk bronnen uit de eigen collectie die een verhaallijn kunnen inspireren [5 min.]
2. Wissel ideeën uit; kies er één [1 min. pp]
3. Stellen (leer)doelen voor Escape Room; kiezen doelgroep (gebruik MoSCoW) [10 min.]
4. Mogelijke verhaallijnen brainstormen (divergent) [10 min.]
5. Formuleren eerste pitch (convergent) [5 min.]
6. Plenair: pitches [5 min.]

# M O S C O W

- Must
- Should
- Could
- Would/won't

## AAN DE SLAG!

1. *Individueel*: bedenk bronnen uit de eigen collectie die een verhaallijn kunnen inspireren [5 min.]
2. Wissel ideeën uit; kies er één [1 min. pp]
3. Stellen (leer)doelen voor Escape Room; kiezen doelgroep (gebruik MoSCoW) [10 min.]
4. Mogelijke verhaallijnen brainstormen (divergent) [10 min.]
5. Formuleren eerste pitch (convergent) [5 min.]
6. Plenair: pitches [5 min.]